



**REFERENCIAS**

- A- PARQUE LA RURAL
- B - PARQUE 36 VIVIENDAS
- C - PARQUE SAN ISIDRO

**PARQUES URBANOS ETAPA 2 - UBICACIÓN EN PLANTA URBANA**

LAM N°	DIBUJO	S.G.C.	FECHA	ENERO 2023
ESCALA	S/E	REVISÓ	H.G.M.	NOTAS

 Coordinación de  
**PLANIFICACIÓN**  
 Municipalidad de Concepción del Uruguay

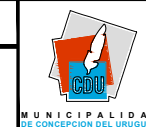

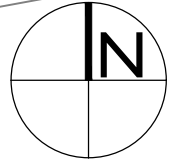

VEREDA  
e: 10cm C/ MALLA Ø4.2mm  
15x15 - TERMINACION  
TEXTURADO PEINADO

PILAR A DEMOLER

CALLE GOYTIA  
21,6

ARBOL

3,21

5,4

SUBE Y BAJA  
a relocalizar

ARCO DE FUTBOL  
3mx2m  
caño estructural Ø4"

SUBE Y BAJA  
nueva ubicacion

ARBOL

7,15

FAROLA  
EXISTENTE

PILAR A DEMOLER

ARBOL

25,64

7,8

CESTO DE  
BASURA

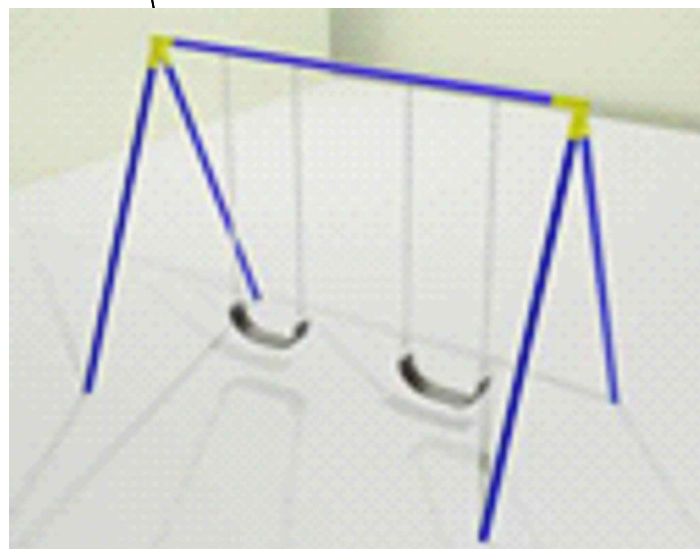

NUEVO JUEGO  
Hamaca doble común

ARCO DE FUTBOL  
3mx2m  
caño estructural Ø4"

NUEVA JUEGO  
Hamaca doble común

5,4

3,21

ARBOL

HAMACA  
A remover

ARBOL

ARBOL  
CALLE BRAMBILLA

VEREDA  
e: 10cm C/ MALLA Ø4.2mm  
15x15 - TERMINACION  
TEXTURADO PEINADO

**REFERENCIAS.** NOTA: TODAS LAS MEDIDAS SERAN VERIFICADAS EN OBRA

VEREDA H°A°  
 A DEMOLER / A REMOVER

FAROLA PEATONAL 4U  
 BANCO PREMOLDEADO 4U

PARQUES URBANOS ETAPA 2: 36 VIVIENDAS

LAM N°	DIBUJO	S.G.C.	FECHA	ENERO 2023
ESCALA	S/E	REVISÓ	H.G.M.	NOTAS

Coordinación de  
**PLANIFICACIÓN**  
Municipalidad de Concepción del Uruguay



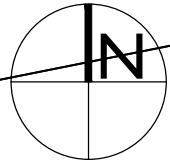

CORDON A DEMOLER PARA ACCESO RAMPA

RAMPA A CONSTRUIR

CESTO DE BASURA

VEREDA  
e: 10cm C/ MALLA Ø4.2mm  
15x15 - TERMINACION  
TEXTURADO PEINADO

FAROLAS  
PEATONALES

CALLE PANIZZA

VEREDA  
RAMPANTE

NUEVO BANCO  
DE H° PREMOLDEADO

NUEVO ARBUSTO

CORDON CUNETA  
EXISTENTE

PLAYON  
Adoquines holanda gris 20x10x6cm

CESTO DE BASURA

CALLE P. DE SIGNES

1 NUEVO JUEGO  
Trepador curvo mediano

2 NUEVO JUEGO  
Tobogán 1.80m

3 NUEVO JUEGO  
Sube y baja triple

4 NUEVO JUEGO  
Hamaca triple común

NUEVO ARBOL

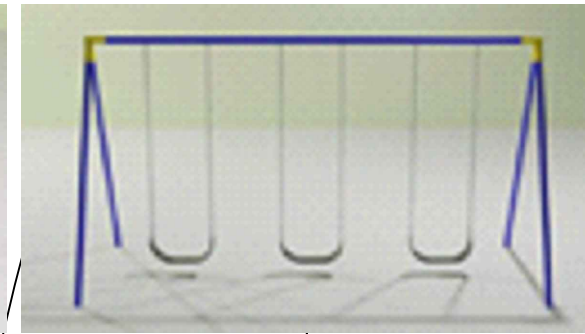
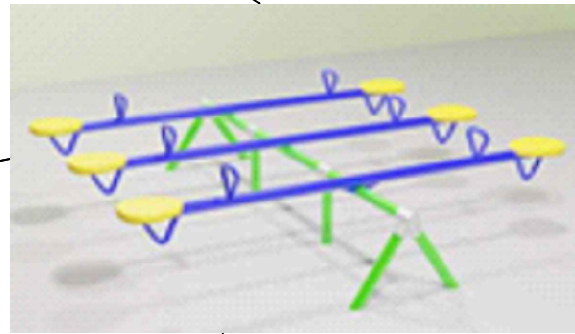
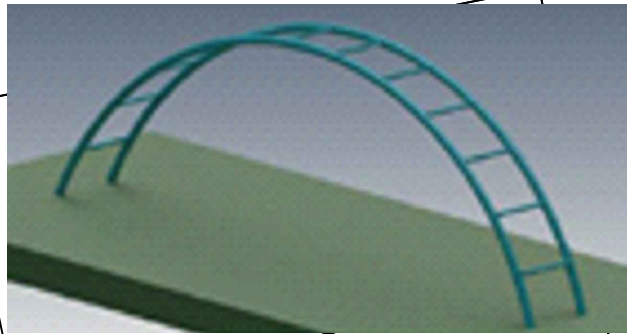

**REFERENCIAS.** NOTA: TODAS LAS MEDIDAS SERAN VERIFICADAS EN OBRA

- VEREDA H°A°
- A DEMOLER / A REMOVER
- CORDÓN CUNETA EXISTENTE
- FAROLA PEATONAL 10U

- RAMPAS ACCESIBLES
- BANCO PREMOLDEADO 8U

PARQUES URBANOS ETAPA 2: PARQUE LA RURAL

LAM N°	DIBUJO	S.G.C.	FECHA	ENERO 2023
ESCALA	S/E	REVISÓ	H.G.M.	NOTAS

Coordinación de  
**PLANIFICACIÓN**  
Municipalidad de Concepción del Uruguay



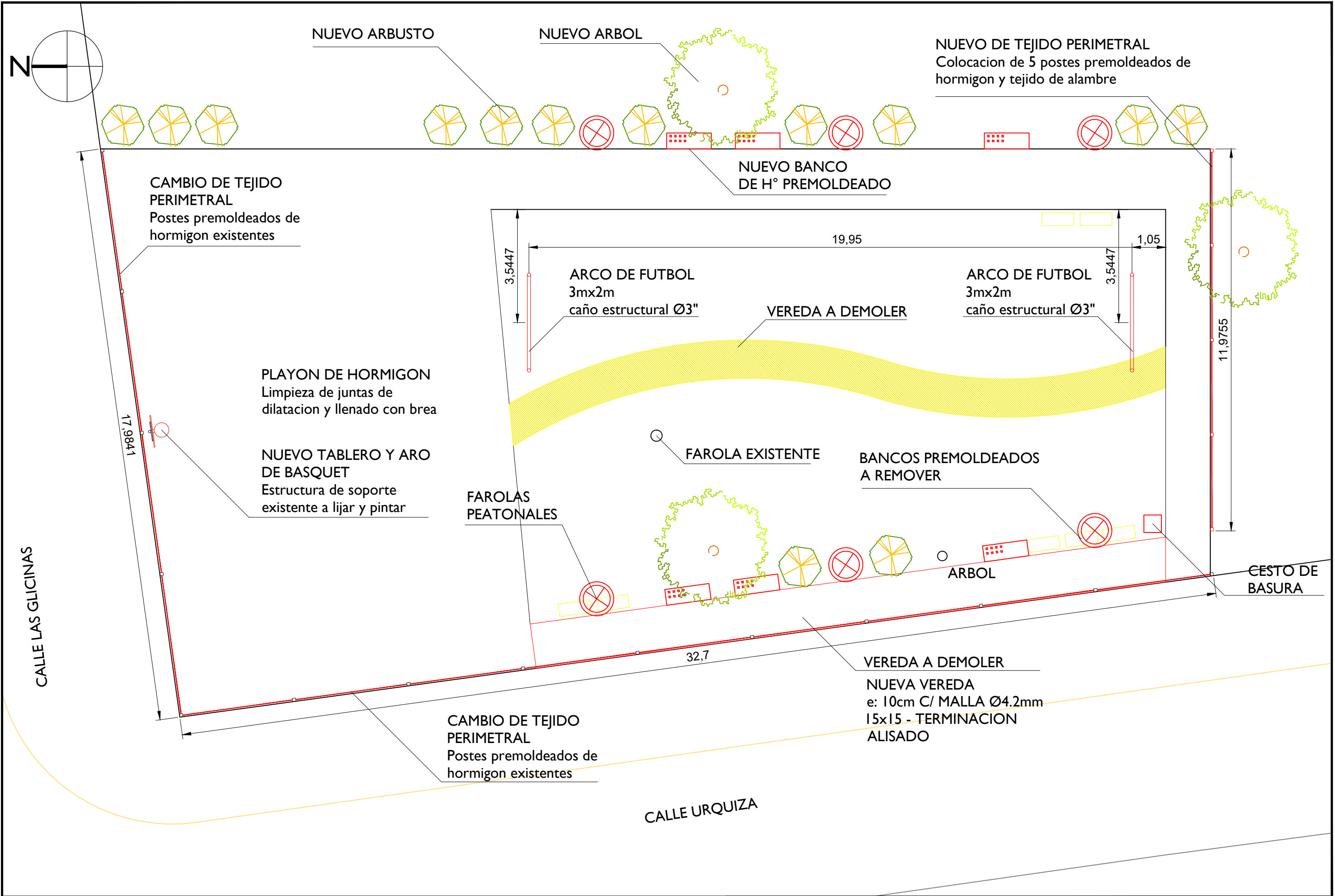

**REFERENCIAS.** NOTA: TODAS LAS MEDIDAS SERAN VERIFICADAS EN OBRA

- A CONSTRUIR
- A DEMOLER / A REMOVER
- ⊗ FAROLA PEATONAL 6U
- BANCO PREMOLDEADO 6U

**PARQUES URBANOS ETAPA 2: PARQUE SAN ISIDRO**

LAM N°	DIBUJO	S.G.C.	FECHA	ENERO 2023
ESCALA	S/E	REVISÓ	H.G.M.	NOTAS

Coordinación de **PLANIFICACIÓN**  
 Municipalidad de Concepción del Uruguay



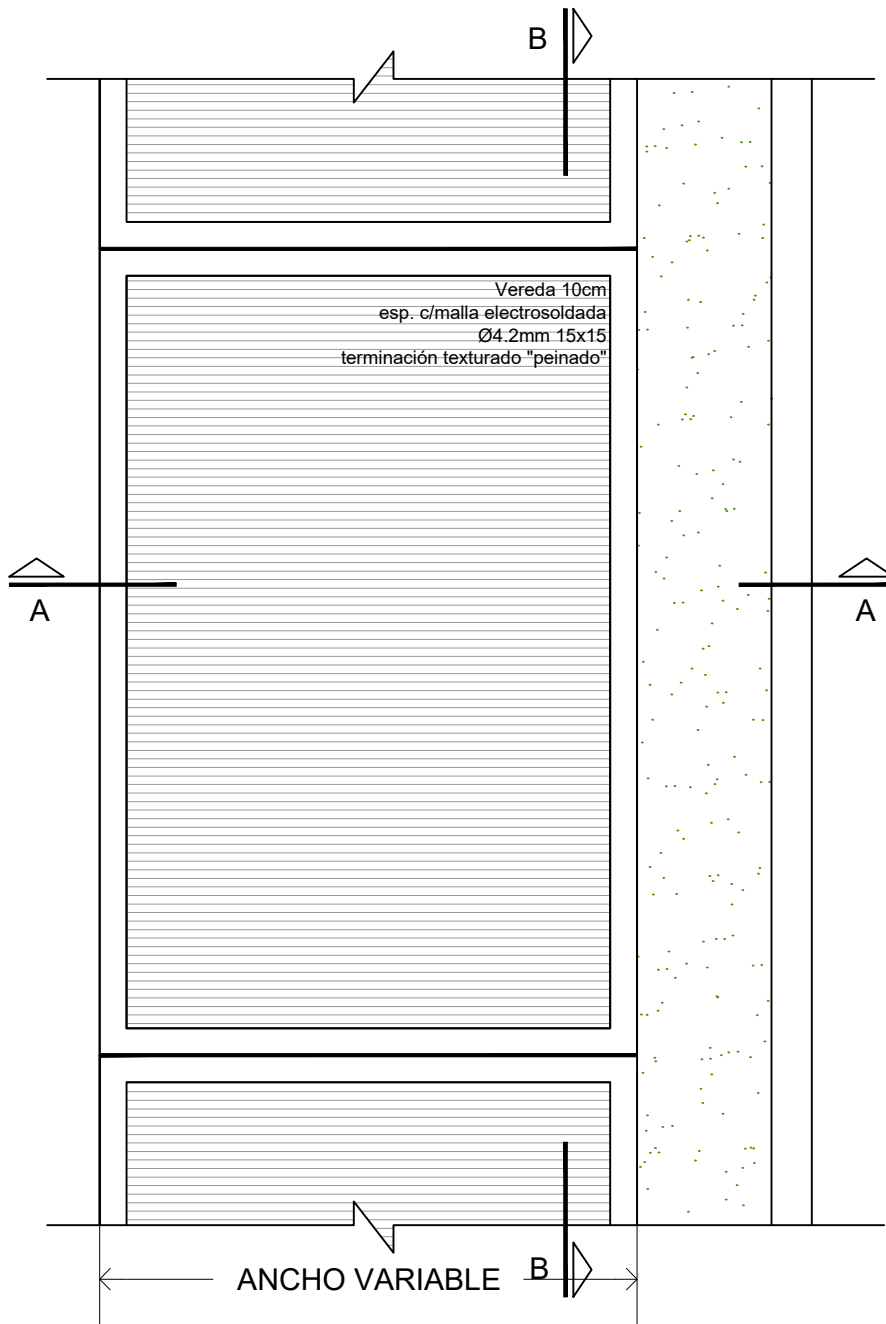
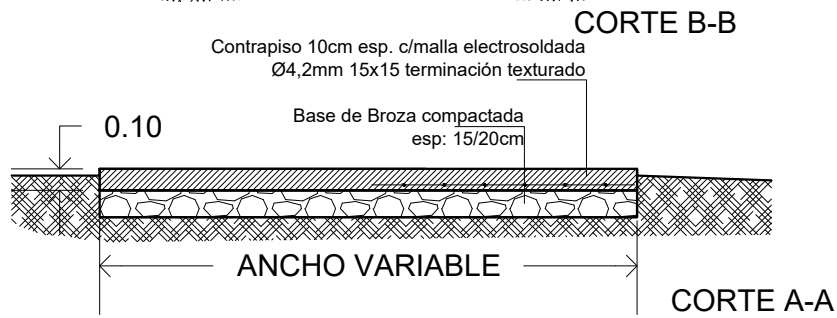
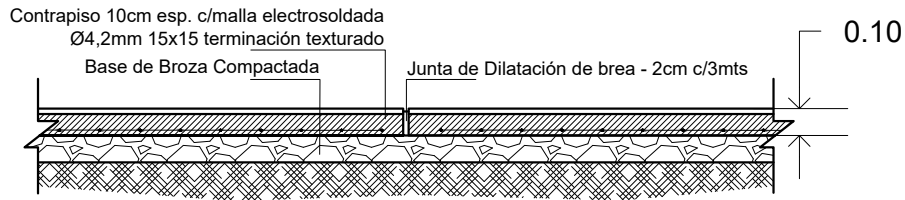

PARQUES URBANOS ETAPA 2: DETALLE DE VEREDA

LAM N°		DIBUJO	S.G.C.	FECHA	ENERO 2023
ESCALA	S/E	REVISÓ	H.G.M.	NOTAS	

Coordinación de  
**PLANIFICACIÓN**  
Municipalidad de Concepción del Uruguay



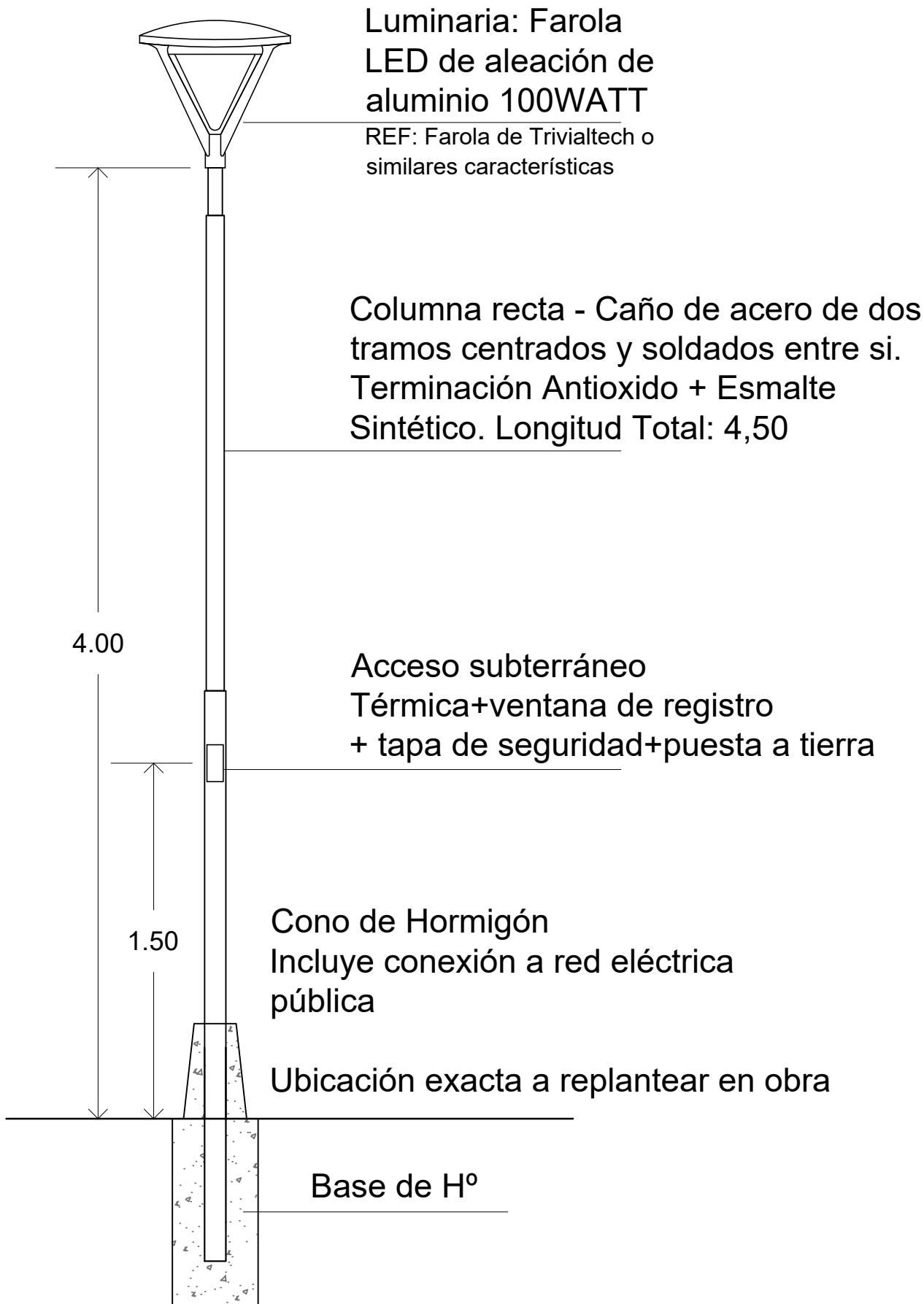

**PARQUES URBANOS ETAPA 2: DETALLE DE FAROLA**

LAM N°		DIBUJO	S.G.C.	FECHA	ENERO 2023
ESCALA	S/e	REVISÓ	H.G.M.	NOTAS	

Coordinación de **PLANIFICACIÓN**  
 Municipalidad de Concepción del Uruguay



BANCO DE HORMIGÓN  
PREMOLDEADO  
PARA EXTERIOR

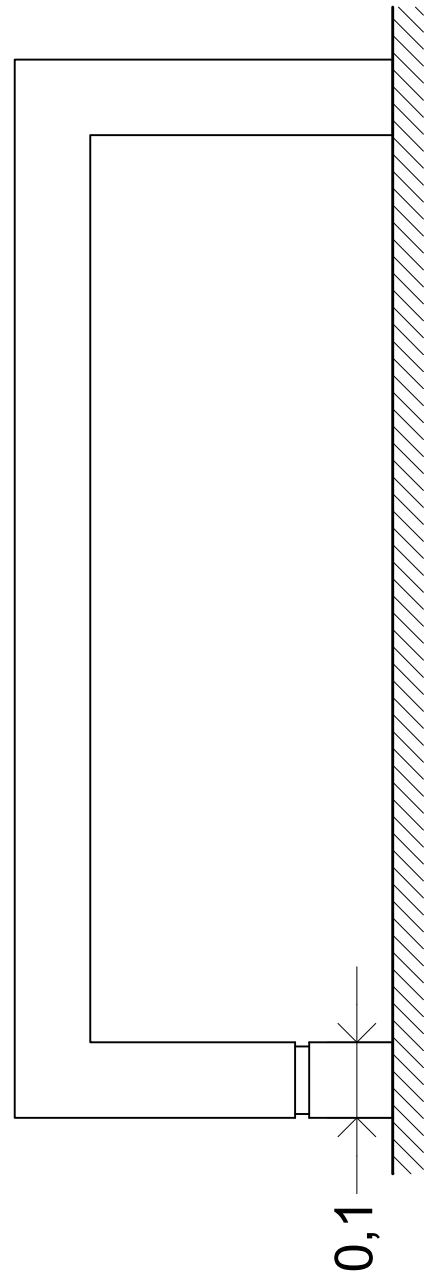
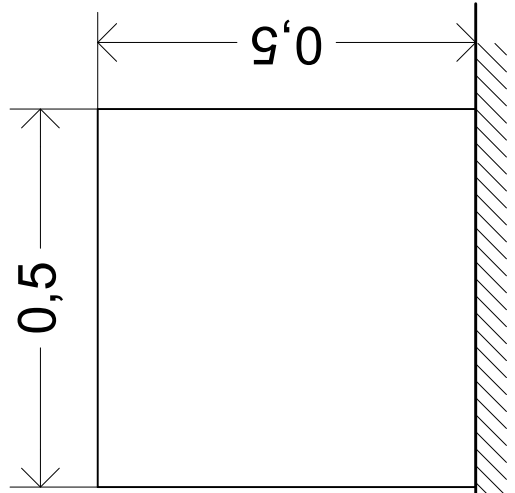
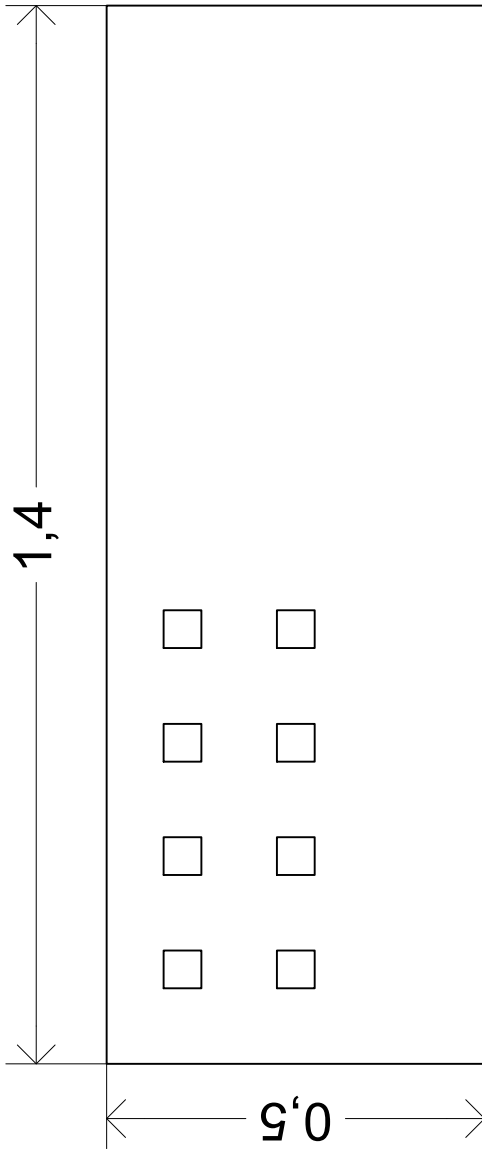

PARQUES URBANOS ETAPA 2: DETALLE DE BANCO

LAM N°		DIBUJO	S.G.C.	FECHA	ENERO 2023
ESCALA	S/e	REVISÓ	H.G.M.	NOTAS	



Coordinación de  
**PLANIFICACIÓN**  
Municipalidad de Concepción del Uruguay



MUNICIPALIDAD  
DE CONCEPCIÓN DEL URUGUAY



## CÓMPUTO MATERIALES Y MANO DE OBRA PARQUES URBANOS - ETAPA 2 - 12/01/2023

**A- PARQUE LA RURAL: Panizza y P. De Signes**

**B - PARQUE 36 VIVIENDAS: Goytia entre Millan y Pública 467**

**C - PARQUE SAN ISIDRO: Urquiza y Las Glicinas**

NRO.	DESCRIPCION DE LOS TRABAJOS	UN.	CANTIDAD	TOTAL	IMPORTES	
RUB.	Ítem	ME.	MÉTRICA	PARCIAL	ITEM	RUBROS
<b>A - PARQUE LA RURAL</b>						
<b>1</b>	<b>TRABAJOS PRELIMINARES</b>					
1.01	Cartel de Obra 3x2mts	m2	6,00			
1.03	Limpieza y desmalezamiento del terreno.	m2	455,60			
1.04	Nivelación del terreno y replanteo de obra	m2	455,60			
<b>2</b>	<b>MOVIMIENTO DE TIERRA</b>					
2.01	Desmonte: retiro capa 20/30cm terreno (a máquina)	m3	136,68			
<b>3</b>	<b>ESTRUCTURAS H° A°</b>					
3.01	Veredas de HormigonH13 Elaborado - Terminación texturada tipo "peinado"	m3	28,12			
3.02	Base de Broza compactada e=20cm	m3	91,12			
3.02	Pilotines de H°A° in situ; d=0,30/p=2,00m (6 + 4 + 6 + 4 u. Patas de juegos)	m3	1,20			
<b>4</b>	<b>PISOS</b>					
4.01	Adoquines tipo holanda 10x20x6cm gris	m2	174,40			
<b>5</b>	<b>INSTALACIONES ELÉCTRICAS</b>					
5.01	Pilar de acometida y tablero - Ubicación a definir	u	1,00			
5.02	Provision e instalación de columna y Artefacto iluminación LED tipo F10 Insecol 108W incluye termica, caja inspección de PVC y PAT - Ver detalle	u	10,00			
5.03	Cable Subterráneo de 4x4mm - prof: 50cm sobre cama de arena - incl malla roja de protección 15cm ancho	ml	95,00			
<b>6</b>	<b>MOBILIARIO URBANO</b>					
6.01	Bancos de Hormigon Premoldeado según detalle	u	8,00			
6.02	Cesto de basura	u	2,00			
6.03	Juegos infantiles					
6.04	Sube y Baja Triple	u	1,00			
6.05	Trepador Curvo Mediano	u	1,00			
6.06	Hamaca Triple Común	u	1,00			
6.07	Tobogán de plástico 1,8 de altura	u	1,00			
6.08	Rampas 1,50x2m (variable) incluido losetas avisadores táctiles 40x40	u.	4,00			
<b>7</b>	<b>ARBOLADO</b>					
7.1	Plantado de arbustos especies a definir	Un.	14,00			
7.2	Plantado de arboles medianos (min 2m de altura) especies a definir	Un.	7,00			
<b>B - PARQUE 36 VIVIENDAS</b>						
<b>8</b>	<b>TRABAJOS PRELIMINARES</b>					
8.01	Cartel de Obra 3x2mts	m2	6,00			
8.02	Limpieza y desmalezamiento del terreno.	m2	71,00			
8.03	Nivelación del terreno y replanteo de obra	m2	71,00			
8.04	Demolición de pilares	gl	1,00			
<b>9</b>	<b>MOVIMIENTO DE TIERRA</b>					
9.01	Desmonte: retiro capa 20/30cm terreno (a máquina)	m3	21,30			
<b>10</b>	<b>ESTRUCTURAS H° A°</b>					
10.01	Veredas de HormigonH13 Elaborado - Terminación texturada tipo "peinado"	m3	7,10			
10.02	Base de Broza compactada e=20cm	m3	14,20			





10.03	Pilotines de H°A° in situ; d=0,30/p=2,00m (12 u. Patas de juegos)	m3	0,72			
<b>11</b>	<b>INSTALACIONES ELÉCTRICAS</b>					
11.01	Pilar de acometida y tablero - Ubicación a definir	u	1,00			
11.01	Provision e instalación de columna y Artefacto iluminación LED tipo F10 Insecol 108W incluye termica, caja inspección de PVC y PAT - Ver detalle	u	4,00			
11.02	Cable Subterráneo de 4x4mm - prof: 50cm sobre cama de arena - incl malla roja de protección 15cm ancho	ml	137,50			
<b>12</b>	<b>MOBILIARIO URBANO</b>					
12.01	Cesto de basura	u	1,00			
12.02	Juegos infantiles - Hamaca doble común	u	1,00			
12.03	Traslado de sube y baja existente	u	1,00			
12.04	Arcos de fútbol	u	2,00			
<b>C - PARQUE SAN ISIDRO</b>						
<b>13</b>	<b>TRABAJOS PRELIMINARES</b>					
13.01	Cartel de Obra 3x2mts	m2	6,00			
13.02	Demolición de bancos existentes	u.	7,00			
13.03	Limpieza y desmalezamiento del terreno.	m2	240,00			
13.04	Nivelación del terreno y replanteo de obra	m2	442,07			
13.05	Demolición de vereda existente	m2	54,00			
<b>14</b>	<b>MOVIMIENTO DE TIERRA</b>					
14.01	Desmonte: retiro capa 20/30cm terreno (a máquina)	m3	132,62			
<b>15</b>	<b>ESTRUCTURAS H° A°</b>					
15.01	Veredas de HormigonH13 Elaborado - Terminación texturada tipo "peinado"	m3	2,80			
15.02	Base de Broza compactada e=20cm	m3	5,60			
15.03	Pilotines de H°A° in situ; d=0,30/p=2,00m (4 u. Patas de arcos)	m3	0,24			
<b>16</b>	<b>PINTURAS</b>					
16.01	Esmalte sintético - Pintado de juegos existentes	gl	1,00			
<b>17</b>	<b>INSTALACIONES ELÉCTRICAS</b>					
17.01	Pilar de acometida y tablero - Ubicación a definir	u	1,00			
17.02	Provision e instalación de columna y Artefacto iluminación LED tipo F10 Insecol 108W incluye termica, caja inspección de PVC y PAT - Ver detalle	u	6,00			
17.03	Cable Subterráneo de 4x4mm - prof: 50cm sobre cama de arena - incl malla roja de protección 15cm ancho	ml	80,00			
<b>18</b>	<b>MOBILIARIO URBANO</b>					
18.01	Bancos de Hormigon Premoldeado según detalle	u	6,00			
18.02	Cesto de basura	u	1,00			
18.03	Tablero de basquet a instalar en poste existente	u	1,00			
18.04	Arcos de fútbol	u	2,00			
<b>19</b>	<b>TEJIDO OLIMPICO</b>					
19.01	Postes de H° premoldeado	u.	5,00			
19.02	Tejido romboidal 200x50x14	ml	64,00			
<b>20</b>	<b>ARBOLADO</b>					
20.01	Plantado de arbustos especies a definir	Un.	15,00			
7.2	Plantado de arboles medianos (min 2m de altura) especies a definir	Un.	3,00			

**TOTAL PRESUPUESTADO**